

ULAMA SELANGOR: PERANAN DAN SUMBANGAN*

Dr Haji Mohd Farid Ravi Abdullah
Ahli Majlis Agama Islam Selangor dan Pensyarah Kanan,
Fakulti Pengajian Peradaban Islam,
Kolej Universiti Islam Antarabangsa Selangor (KUIS)
faridravi@kuis.edu.my

Zahari Mahad Musa
Pensyarah Kanan,
Fakulti Syariah dan Undang-undang,
Universiti Sains Islam Malaysia (USIM)
zahari@usim.edu.my

PENDAHULUAN

Pengkisahan tentang tokoh dan ilmuan bukanlah suatu yang asing dalam tradisi ilmu dan peradaban Islam. Mengenali seseorang tokoh dan ilmuan mempunyai kepentingan yang tersendiri terutama yang memiliki status “ulama”. Dalam hal ini, ilmu hadis contohnya yang merupakan sebahagian disiplin ilmu-ilmu Islam menetapkan syarat yang penting melalui identiti seseorang perawi. Kombinasi antara kewibawaan perawi hadis (*riwayat*) dan konteks makna (*dirayah*) sangat diambil kira dalam penarafan sesebuah hadis. Maka tidak hairanlah, kata-kata hikmah yang disandarkan kepada Abdullah ibn al-Mubarak: [الإسناد من الدين، ولو لا الإسناد لقال من شاء] “Sesuatu sanad itu merupakan sebahagian daripada agama. Jika tidak kerana sanad, nescaya sesiapa sahaja boleh berkata apa yang disukainya” (Al-Tirmidhi. 1998: 6/235).

Dari sisi yang lain, khazanah ilmu Islam tidak pernah lekang daripada koleksi yang menyentuh tentang ketokohan individu tertentu lebih-lebih lagi figura yang bergelar ulama. Sebut sahaja penulisan Imam al-Dhahabiyy (wafat 748H/1374M) melalui karya berjudul “Siyar A’lam al-Nubala’ yang memperlihatkan kesungguhan beliau dalam mengumpulkan pengkisahan tokoh-tokoh sepanjang sejarah peradaban ummah. Dengan berbekalkan 25 jilid sudah pasti karya ulung tersebut dianggap sebagai ensiklopedia tokoh Islam yang merentasi sudut politik, falsafah mahupun ilmuan seawal zaman Sahabat Rasulullah sehingga yang hidup sezaman dengan beliau. Dalam mazhab Syafie pula, karya seperti “al-Tabaqat al-Shafi’iyyah al-Kubra” karangan Imam Taj al-Din al-Subkiyy (wafat 771H/1370M) berjaya menghimpunkan pelbagai ilmuan mazhab yang menjadi rujukan dalam 10 jilid cetakannya. Kesemua sorotan ini menggambarkan keperluan untuk mengenal ketokohan ulama sepanjang sejarah peradaban dan tamadun Islam. Kehadiran ulama diraikan dan kehilangan mereka dkenangkan seiring dengan frasa: [العلماء ورثة الأنبياء] ulama adalah waris para nabi. Menerusi keilmuan mereka, lahirlah masyarakat yang berilmu dan bertamadun.

Usaha pengkisahan tentang tokoh-tokoh Islam mahupun ulama di Malaysia juga tidak kurang hebatnya seiring dengan kedatangan dan perkembangan Islam di Tanah Melayu lagi.

* Kertas kerja ini merupakan ucapnama dalam Persidangan Antarabangsa Tokoh Ulama Melayu Nusantara 2019 [PAnTUMN2019] pada 22 Oktober 2019 di Hotel Grand Blue Wave, Shah Alam, anjuran Pusat Pengajian Teras, Kolej Universiti Islam Antarabangsa Selangor (KUIS).

Penganjuran pelbagai seminar, wacana dan persidangan dalam merekodkan tokoh-tokoh ulama giat dilakukan saban tahun. Sekadar menyebut contoh, Fakulti Pengajian Islam, Universiti Kebangsaan Malaysia berjaya menganjurkan Nadwah Ulama Nusantara yang antara lain menjadi wadah perbincangan pelbagai isu kontemporari termasuklah mengumpulkan data berkaitan profil ulama di nusantara. Bermula dengan Nadwah Ulama Nusantara kali-1 pada 19-21 Mei 2001 sehingga kali ke-8 pada 23-25 Oktober 2019, kesemuanya berjaya mengumpulkan koleksi makalah berkaitan ulama di alam nusantara secara umumnya dan di Selangor secara khususnya. Sinergi perbincangan tokoh nusantara diteruskan dengan penganjuran Persidangan Antarabangsa Tokoh Ulama Melayu Nusantara (PAnTUMN) yang memasuki kali ke-3 penganjurannya oleh Pusat Pengajian Teras, Kolej Universiti Islam Antarabangsa Selangor (KUIS). Sebelumnya, telah dianjurkan PAnTUMN kali ke-2 pada 26 April 2017 dan PAnTUMN kali-1 pada 28 April 2015.

Persoalannya, apakah kesinambungan masih berlaku berkaitan ulama Selangor? Bagaimana penjenamanya harus dikekalkan atau dimantapkan? Oleh yang demikian, usaha pengkisan tentang ketokohan ulama di negeri Selangor seharusnya dilakukan sebagai suatu kesinambungan demi mengenang jasa, peranan dan sumbangan ulama Selangor terutama dalam memartabatkan Islam. Pembentangan ini bertujuan menjadi kerangka asas kepada kajian lanjutan dan penyelidikan yang konsisten dalam usaha rekod dan dokumentasi tokoh ulama di Selangor Darul Ehsan.

ULAMA SELANGOR: SUATU PENJENAMAAN

Penarafan dengan gelaran ulama Selangor bukanlah suatu penjenamaan yang mudah. Usaha ini memerlukan kajian dan penyelidikan yang mendalam supaya jenama yang diberi setimpal dengan produk yang diketengahkan. Sebelumnya, terma ulama itu sendiri mempunyai perbincangan yang panjang seiring dengan perkembangan Islam dari dulu hingga kini. Apa yang jelas, ulama di alam Melayu sangat sinonim dengan golongan yang mempunyai ilmu pengetahuan agama yang tinggi sahaja (Shukri Ahmad, 2011: 51). Secara implisit, dapat difahami penguasaan ilmu agama bagi seseorang ulama adalah meliputi pelbagai cabang seperti usuluddin, fiqh, tasawuf, tafsir dan hadis. Perkara ini tidak akan dapat diketahui melainkan setiap tokoh diperhalusi latar belakang penguasaan agamanya sama ada melalui pendidikan formal, pengiktirafan sosial atau produk penulisan yang dihasilkan.

Selain daripada itu, pengelasan terhadap golongan ulama di Tanah Melayu turut berlaku. Ada yang menamakan mereka dengan ulama tempatan atau popular dengan label “*village ulema*” dan “*local ulema*”. Ada yang dilabelkan dengan gelaran “*higher ulema*” atau “*the official ulema*” kerana penjawatan dan tugas mereka. Ada juga pembahagian kelompok yang ditinjau dari sudut aliran kefahaman atau pendekatan ideologi. Menurut Shukri Ahmad (2010), mengkategorikan ulama yang berperanan dalam masyarakat Melayu hanya lebih sesuai kepada dua sahaja iaitu ulama tempatan dan ulama rasmi. Kesemua ini menyebabkan penjenamaan semula terhadap ulama Selangor harus dilakukan agar saringan tokoh dapat dibuat untuk menjadikan label “ulama Selangor” benar-benar komprehensif dan lengkap (*jami’ mani*’).

Berdasarkan sorotan karya-karya penulisan yang sedia ada, dapat disimpulkan bahawa terdapat dua kategori penjenamaan kepada golongan ulama. Pertama; penulisan peringkat awal yang hanya merekodkan ulama kepada rumpun tanah melayu atau alam nusantara semata-mata. Kandungannya sudah pasti menyentuh tentang deskripsi tokoh-tokoh ulama yang pernah muncul

di alam serantau Melayu tanpa meletakkan limitasi dari sudut batasan dan sempadan negeri. Antara yang boleh disebut sebagai misalan ialah Karya “Tokoh Ulama’ Semenanjung Melayu” (2012) hasil selenggaraan Ismail Che Daud yang dikeluarkan oleh Majlis Agama Islam dan Adat Istiadat Melayu Kelantan. Apa yang menarik untuk diperhatikan ialah penyelenggara sendiri mencatatkan bahawa negeri Selangor antara negeri yang tidak dicatatkan berkaitan ulama asalnya, walaupun beliau berjaya mengumpulkan hampir 40 orang ulama’ Semenanjung Melayu. Karya lain daripada kategori pertama ini ialah buku berjudul “Koleksi Ulama Nusantara” (2009) hasil penulisan Hj Wan Mohd Shaghir Abdullah yang dikeluarkan oleh Khazanah Fathaniyyah. Buku ini merupakan kompilasi artikel bersiri yang pernah dikeluarkan dalam akhbar Utusan Malaysia.

Kategori kedua ialah penulisan yang berjaya menonjolkan penjenamaan ulama mengikut batasan dan sempadan negeri. Antara contoh karya berkaitan ialah:

- i. Buku “Ulama Terengganu: Suatu Sorotan” (1991) karya Muhammad Abu Bakar, terbitan Utusan Publication & Distribution dan Jawatankuasa Koleksi Terengganu.
- ii. Buku “Ulama Kedah Darul Aman” (1996) yang dikeluarkan oleh Lembaga Musium Negeri Kedah.
- iii. Buku “40 Tokoh Ulama Johor” (2012) karya Abd Latif Juffri @ Al-Jufri dan Masnorindah Mohd Masry, terbitan Majlis Agama Islam Johor.
- iv. Buku “Pemikiran Tokoh Ulama Banjar Kedah” (2014), karya Suhanim Abdullah terbitan Penerbit UTHM.
- v. Buku “Peranan Ulama dalam Kesultanan Terengganu” (2015), tulisan Engku Ahmad Zaki Engku Alwi, Berhanundin Abdullah dan Rohaizan Baru yang diterbitkan oleh Yayasan Diraja Sultan Mizan.
- vi. Buku “Ulama dan Perkembangan Islam di Sarawak dan Sabah” (2018), karya suntingan Farid Mat Zain dan Izziah Suryani Mat Resad @ Arshad, terbitan Penerbit UKM.

Contoh catatan ini memperlihatkan bahawa perlunya penjenamaan tokoh ulama mengikut sempadan negeri bagi menunjukkan peranan dan sumbangan besar mereka kepada agama, masyarakat dan negeri. Usaha penjenamaan ulama Selangor sekali lagi telah dilakukan oleh Kolej Universiti Islam Antarabangsa Selangor (KUIS) melalui Jabatan Peradaban dan Pemikiran Islam, Akademi Islam dengan penganjuran Seminar Tokoh Ulama Selangor 2008 pada 22 November 2008. Usaha awal ini dapat mengumpulkan 22 makalah yang melibatkan tokoh-tokoh ilmuan Islam di negeri Selangor. Kesenambungan turut dilakukan oleh penganjur seminar tersebut dengan menonjolkan secara berani tentang penjenamaan ulama Selangor iaitu menerbitkan karya berjudul “Tokoh-tokoh Ulama Selangor” (2012) hasil selenggaraan Ayu Nor Azilah Mohamad. Buku ini mencatatkan 19 bab dalam buku dengan tujuh makalah asal diambil daripada prosiding seminar sebelum ini. Catatan tokoh-tokoh ulama Selangor yang boleh dipanjangkan untuk kajian dan penelitian boleh dilihat daripada lampiran ucapatama ini.

Justeru itu, dengan dapatan awal ini sudah sampai masanya untuk meletakkan asas kepada penjenamaan ulama Selangor itu sendiri. Sebagai negeri yang termaju di Malaysia, negeri Selangor sudah tentunya menjadi tumpuan pertumbuhan ekonomi, migrasi kependudukan dan perubahan sosio budaya. Faktor-faktor ini menyebabkan perlunya kepada saringan tokoh dan seterusnya melakukan penjenamaan kepada terma “ulama Selangor” itu sendiri. Sebagai kerangka asas, ucapatama ini ingin menyarankan penjenamaan “Ulama Selangor” berasaskan

pendekatan 3P (Rajah 1). Pendekatan 3P bertujuan mengenalpasti ketokohan ulama Selangor agar maklumat dapat disaring dan dikemaskini dari masa ke semasa.

Rajah 1: Pendekatan 3P dalam Saringan Ulama Selangor

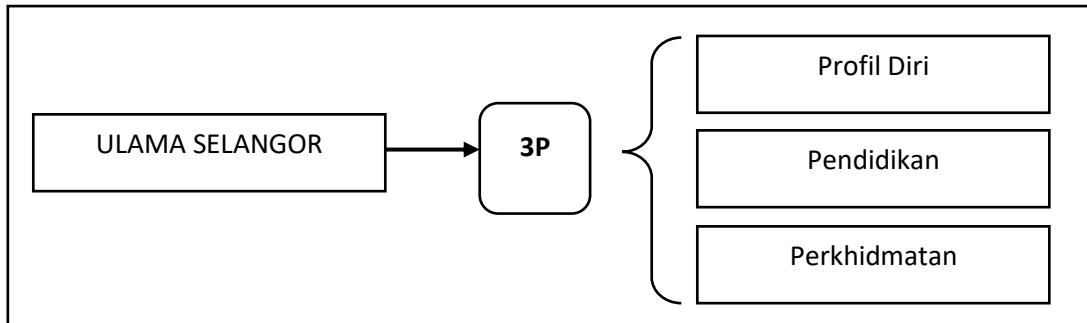

Pendekatan 3P yang dimaksudkan ialah Profil Diri, Pendidikan dan Perkhidmatan. Profil diri bermaksud tokoh ulama yang direkodkan mestilah anak kelahiran Selangor. Sekalipun tidak anak jati Selangor, permastautinan yang lama di Selangor dan difikirkan wajar dianggap sebagai sebahagian penduduk negeri Selangor. Seterusnya, pendidikan merujuk kepada latar belakang ilmu yang diperolehi oleh seseorang tokoh. Hal ini penting kerana pendidikan merupakan parameter kepada pengiktirafan seseorang individu pada hari ini. Sebagai saranan, latar belakang pendidikan Islam atau pengajian Islam diletakkan sebagai wajib ada untuk bergelar ulama Selangor. Manakala perkhidmatan pula melibatkan sumbangan kepada negeri Selangor sama ada bertugas secara rasmi, lantikan sementara atau terlibat dengan pembangunan negeri Selangor.

PERANAN DAN SUMBANGAN

Perbincangan mengenai peranan dan sumbangan ulama Selangor melibatkan ruang lingkup yang luas. Hal ini kerana, masing-masing berusaha untuk membawa perubahan setempat sama ada dalam aspek politik, sosial dan autonomi dari sudut membentuk pemikiran beragama. Dalam bahasa yang lebih mudah, ulama berperanan “meng-Islam-kan” masyarakat. Faktor sejarah agama Islam di Selangor memperlihatkan perkembangannya seawal kurun ke-15 kerana hubungan dengan Melaka.

Secara umum perihal ulama dalam perubahan sosial umat Islam dinyatakan oleh Gibb, H & B.H (1957: 81):

“The first essential function, then, of the religious institution was to indoctrinate all ranks of society (including the members of ruling institution) with habits of thought and principles of action and judgement in conformity with its ideals. The second was to raise up and maintain a body of scholars and teachers who would by their learning safeguard then principles upon which the religious institution was founded, and by their manner of life win the respect and affection of the people.”

Bagi tujuan ucaptama ini, peranan dan sumbangan ulama Selangor dalam “meng-Islam-kan” masyarakat tertumpu kepada tiga institusi utama iaitu pendidikan, fatwa dan perundangan Islam.

Institusi Pendidikan

Peranan ulama di Selangor dalam perkembangan Islam melalui penubuhan institusi pendidikan tidak dapat dipisahkan kerana mereka adalah guru dan sumber rujukan agama secara umumnya. Seawal penubuhan institusi pondok di Selangor sehinggalah tertubuhnya sekolah-sekolah agama formal di peringkat negeri memperlihatkan sumbangan besar oleh pendidik seperti yang dicatatkan oleh Aisyah Ab Rahim dan Mohd Roslan Mohd Nor (2014). Contoh-contoh institusi pendidikan yang direkodkan ialah Pondok Syeikh Suhaimi Sungai Udang Klang (1920), Pondok Kiyai Muhammad Ali Sijangkang (1927), Pondok Kiyai Darda' Sungai Pinang Klang (1937) dan Pondok Kiyai Khalil bin Abi Ammar al-Jawi, Bukit Naga (1940). Selain pondok, terdapat juga sekolah-sekolah agama yang ditubuhkan oleh kerajaan negeri Selangor seperti Madrasah Awamiah di Kampung Sepintas, Sabak Bernam (1930), Sekolah Agama Parit Baru (1933), Madrasah Marta il Ulum al-Diniah Klang (sekarang Sekolah Hishamuddin Sungai Bertih Klang), Madrasah Parit Lima Sungai Besar (1937) dan sebagainya.

Pendidikan Islam sangat ditekankan di negeri Selangor sehinggakan pada masa dahulu hubungan antara *umara'* (pemimpin) dan 'ulama sangat akrab sehingga setiap keputusan yang ingin dibuat oleh Sultan akan dirujuk kepada golongan ulama terlebih dahulu (Rosfazila Abd Rahman, et.al. 2019).

Institusi Fatwa

Institusi fatwa di negeri Selangor pada hari ini diterajui oleh Jabatan Mufti Negeri Selangor. Jabatan ini mengalami beberapa perubahan daripada aspek struktur organisasi dan pentadbiran sehinggalah ianya menjadi satu badan khusus yang terlibat secara langsung di dalam masalah hukum syarak di negeri Selangor (Jabatan Mufti Selangor Darul Ehsan. <http://www.muftiselangor.gov.my/pengenalan/sejarah.>). Justeru, kewibawaan seorang mufti tidak boleh dikesampingkan dan seharusnya direkodkan sebagai sebahagian ulama rasmi di negeri ini. Perjawatan yang dimainkan oleh mufti telah wujud sejak awal lagi sebelum zaman penjajahan Inggeris ke tanah melayu walaupun dengan nama yang berbeza. Selepas mencapai kemerdekaan, jawatan mufti telah diperkukuhkan lagi dengan enakmen penubuhan pentadbiran agama Islam negeri-negeri yang memperuntukkan perkara berkaitan perjawatan mufti dan proses mengeluarkan sesuatu fatwa (Raihanah Abdullah. 2004: 67).

Di Selangor, perlantikan seseorang mufti telah di peruntukan dalam Enakmen Pentadbiran Agama Islam (Negeri Selangor) 2003. Dalam hal ini, Duli Yang Maha Mulia Sultan Selangor berhak melantik mereka yang mempunyai kelayakan dan dilihat sesuai untuk menjawat jawatan tersebut. Perlantikan tersebut juga perlu disiarkan di dalam warta (Seksyen 44 Enakmen Pentadbiran Agama Islam (Negeri Selangor) 2003). Kedudukan ini hampir sama seperti negeri-negeri lain di Malaysia. Tugas dan peranan utama seorang mufti juga telah diperuntukkan dalam seksyen 45 Enakmen yang sama iaitu membantu dan menasihati Duli Yang Maha Mulia Sultan berkenaan dengan semua perkara iaitu berkaitan hukum syarak (Seksyen 45 Enakmen Pentadbiran Agama Islam (Negeri Selangor) 2003). Seksyen 45 menyatakan:

Mufti hendaklah membantu dan menasihati Duli Yang Maha Mulia Sultan berkenaan dengan semua perkara Hukum Syarak, dan dalam semua perkara sedemikian hendaklah menjadi pihak berkuasa utama di Negeri Selangor selepas Duli Yang Maha Mulia Sultan, kecuali jika diperuntukkan selainnya dalam Enakmen ini.

Kelahiran tokoh-tokoh mufti di Selangor mempunyai sejarah yang panjang seiring dengan kedatangan Islam di negeri tersebut. Pada peringkat awal, gelaran mufti tidak digunakan, tetapi ia merupakan istilah yang diterimapakai lewat menjelang Malaysia mencapai kemerdekaan. Oleh yang demikian, jawatan mufti juga belum diwujudkan lagi tetapi dikenali sebagai Syeikhul Islam dan Penasihat Agama. Beberapa orang tokoh ulama yang pernah dicatatkan menjawat jawatan tersebut adalah seperti jadual berikut (Brosur Jabatan Mufti Negeri Selangor):

Jadual 1 : Perjawatan Institusi Fatwa di Selangor

Nama	Tahun Perkhidmatan
Jawatan : Penasihat Agama	
1. Sahibul Fadhilah Tuan Syeikh Abdul Ghani	1826 - 1857
2. Sahibul Fadhilah Tuan Hj Jaafar bin Hj. Abdullah	1885 – 1887
3. Sahibul Fadhilah Tuan Syeikh Ahmad bin Mahyiddin	1888 – tiada rekod
4. Syeikhul Islam Setia Diraja Y.M Raja Hj. Mahmud Zohdi bin Tengku Abdul Rahman	1930 – 1935
Jawatan : Syeikhul Islam	
1. Syeikhul Islam Tengku Setia Diraja Y.M Raja Hj. Mahmud Zohdi bin Tengku Abdul Rahman	1935 – 1952
Jawatan : Mufti	
1. Sahibus Samahah Dato’ Seri Utama Diraja Dato’ Hj. Yusof b. Sahabuddin	1953 – 1968
2. Sahibus Samahah Dato’ Seri Utama Diraja Dato’ Hj Ghazali b. Hj. Abdullah	1968 – 1973
3. Sahibus Samahah Dato’ Seri Utama Diraja Dato’ Hj. Md. Salleh b. Hassan	1974 – 1976
4. Sahibus Samahah Dato’ Seri Utama Diraja Dato’ Hj. Hassan b. Omar	1976 - 1985
5. Sahibus Samahah Dato’ Seri Utama Diraja Dato’ Hj. Ishak b. Baharom	1985 – 1997
6. Sahibus Samahah Dato’ Seri Utama Diraja Dato’ Setia Hj. Mohd Tamyas b. Abd. Wahid	1998 - kini

Figura mufti dalam institusi fatwa di Selangor sering menjadi subjek tumpuan dan kajian melihat kepada peranan dan sumbangan mereka kepada perkembangan hukum syarak. Dokumentasi umum menyentuh biografi mufti pernah dilakukan oleh Azman Ab Rahman et al (2008) dalam usaha mengumpul semua rekod mufti di Malaysia. Terdapat juga kajian khusus yang berkaitan tokoh mufti tertentu dalam menilai peranan dan sumbangan masing-masing kepada pembangunan ummah. Sebagai contoh, Ismail Mat & Ideris Endut (1993) dan Mohd Ridzuan Awang, Muhammad Adib Samsudin & Noor Lizza Mohamed Said (2011) telah memfokuskan kepada mufti pertama iaitu Sahibus Samahah Dato’ Seri Utama Diraja Dato’ Hj. Yusof b. Sahabuddin. Manakala Ayu Nor Azilah Mohamad dan Nor Azlina Endut (2011) telah memfokuskan kepada Sahibus Samahah Dato’ Seri Utama Diraja Dato’ Hj. Ishak b. Baharom.

Institusi Perundangan Islam

Institusi perundangan Islam sama pentingnya dengan dua institusi yang dibincangkan sebelum ini. Di negeri Selangor institusi ini diterajui pentadbirannya di bawah Jabatan Kehakiman Syariah Selangor (JAKESS) yang dijenamakan mulai 2 Oktober 2003. Terdahulu daripada itu, institusi ini digelar dengan Mahkamah Syariah Negeri Selangor yang ditubuhkan berdasarkan kepada Seksyen 44(1) dan 44(2) Undang-Undang Pentadbiran Agama Islam Selangor (1952). Sejak ditubuhkan hingga September 1991, Mahkamah Syariah Negeri Selangor ditadbirkan bersama Jabatan Agama Islam Selangor (JAIS). Mulai 1 September 1991, pengurusan pentadbiran Mahkamah Syariah telah diasingkan daripada pengurusan pentadbiran JAIS dan dikenali sebagai Mahkamah Syariah Negeri Selangor (Jabatan Kehakiman Syariah Selangor. t.th).

Ketokohan ulama Selangor menerusi institusi perundangan Islam boleh dimulai dengan mengenali individu penting yang mengetuai institusi tersebut iaitu Ketua Hakim Syarie. Mereka terlibat secara langsung dalam memartabatkan perundangan Islam di negeri Selangor dan lantikan adalah secara rasmi melalui peruntukan Enakmen Pentadbiran Agama Islam (Negeri Selangor) 2003. Seksyen 56 [Pelantikan Ketua Hakim Syarie] menyebut:

- (1) Duli Yang Maha Mulia Sultan, atas nasihat Majlis, boleh melantik seorang Ketua Hakim Syarie.
- (2) Seseorang adalah layak dilantik di bawah subseksyen (1) jika dia -
 - (a) seorang warganegara; dan
 - (b) selama tidak kurang daripada sepuluh tahun sebelum pelantikannya, telah memegang jawatan Hakim Mahkamah Tinggi Syariah atau Kadhi atau Pendaftar atau Pendakwa Syarie sesuatu Negeri atau pada suatu masa memegang mana-mana satu daripada jawatan itu dan pada masa yang lain memegang mana-mana yang lain pula.
- (3) Orang yang, sebelum sahaja seksyen ini mula berkuat kuasa, memegang jawatan Ketua Hakim Syarie di bawah Enakmen terdahulu dan melaksanakan fungsi-fungsi kehakiman hendaklah, apabila seksyen ini mula berkuat kuasa, terus memegang jawatan Ketua Hakim Syarie seolah-olah dia telah dilantik di bawah subseksyen (1).
- (4) Pelantikan di bawah subseksyen (1) hendaklah disiarkan dalam *Warta*.

Justeru itu, dokumentasi berkaitan Ketua Hakim Syarie Selangor wajar dilakukan atas peranan dan sumbangan yang besar sebagai pengamal dalam industri perundangan Islam. Nama-nama tokoh ulama Selangor atas kapasiti Ketua Hakim Syarie Selangor adalah seperti berikut:

Jadual 2 : Perjawatan Ketua Hakim Syarie di Selangor

Bil	Nama	Tarikh Perkhidmatan	Kelulusan Pendidikan
1	YAA Dato' Haji Abu Naim Bin Haji Ikhsan	1991-2001	Sarjana Muda Syariah, Universiti Islam Madinah, Diploma Undang-undang dan Pentadbiran Kehakiman Islam, Universiti Islam Antarabangsa Malaysia (UIAM).

2	YAA Dato' Zohdi Bin Haji Toha	Jun 2002 – April 2010	Sarjana Muda Pengajian Islam (Syariah), Universiti Kebangsaan Malaysia (UKM), Diploma Pendidikan UKM, Diploma Undang-undang dan Pentadbiran Kehakiman Islam, Universiti Islam Antarabangsa Malaysia (UIAM).
3	YAA Datuk Hj Mukhyuddin Bin Ibrahim	2010 - 2014	Sarjana Muda (B.A) Syariah, Universiti Al-Azhar, Mesir, Diploma Undang-undang dan Pentadbiran Kehakiman Islam, Universiti Islam Antarabangsa Malaysia (UIAM).
4	YAA Prof. Adjung Dato' Dr. Hj Mohd Na'im Bin Hj. Mokhtar	21 Mei 2015 - 2017	Sarjana Muda Undang-Undang(LLB), Universiti Islam Antarabangsa Malaysia (UIAM), Sarjana Undang-Undang (LLM), University of London, United Kingdom, Diploma Undang-Undang Syariah dan Amalan (DSLIP) UIAM, Diploma dalam Pentadbiran dan Kehakiman Islam (DAIJ) UIAM, Doktor Falsafah (PhD) Syariah, Universiti Kebangsaan Malaysia (UKM).
5	YAA Haji Mohammad Adib Bin Husain	3 Julai 2017 - kini	Sarjana Pentadbiran Undang-Undang Islam Universiti Islam Antrabangsa Malaysia (UIAM), Diploma Pentadbiran dan Kehakiman Islam Universiti Islam Antrabangsa Malaysia (UIAM), Sarjana Muda Syariah, Akademi Islam, Universiti Malaya (UM).

Sumber: Tokoh-tokoh Ulama Selangor, Buletin JKSM. Bil 71 (Julai – Disember 2012) & portal Sahabat Syarie (<https://sahabatsyarie.wordpress.com/>)

CABARAN DAN CADANGAN

Kajian mengenai tokoh ulama di Selangor memerlukan usaha yang cekal dan berterusan. Kekangan rekod dan dokumentasi merupakan sebahagian cabaran dalam memperolehi sesuatu maklumat. Tiga cabaran yang ingin difokuskan dalam ucapatama ini ialah isu pengkalan data, dana penyelidikan dan privasi maklumat peribadi berkaitan ulama Selangor.

Pengkalan Data

Revolusi industri 4.0 yang rancak berlaku di seantero dunia memerlukan semua pihak bertindak pantas seiring dengan perkembangan pesat dalam produk berteknologi dan sistem automasi lebih

pintar. Dalam mendepani perkara ini, kemampuan capaian tentang tokoh ulama Selangor masih terbatas. Tiada sistem direktori yang lengkap serta maklumat biografi ulama Selangor masih dalam susunan yang berselerak di sana sini. Perbandingan yang jelas ialah dalam mengenali tokoh-tokoh selain agama berkemungkinan lebih mudah seperti merujuk kepada karya berbentuk “Who’s Who”. Sewajarnya, karya berkaitan ulama Selangor yang tersusun serta dikemaskini setiap tahun sudah mula dilakukan seiring dengan Selangor sebagai negeri maju.

Dana Penyelidikan

Usaha dokumentasi dan rekod tidak dapat dilaksanakan tanpa kajian dan penyelidikan yang mendalam. Kerja penyelidikan merupakan proses tersusun dan melibatkan perbelanjaan kewangan yang ideal. Begitu juga yang berlaku dalam mengenalpasti tokoh ulama di Selangor. Dengan faktor logistik negeri Selangor yang luas, kekuatan kumpulan penyelidik terikat dengan dana penyelidikan. Dalam hal ini, usaha secara kolektif adalah diperlukan terutama pihak-pihak yang berkepentingan di negeri Selangor. Sebagai contoh, pihak Jabatan Agama Islam, Jabatan Mufti dan Lembaga Zakat Selangor boleh berperanan sebagai penyedia dana kepada penyelidikan. Manakala pihak Perpustakaan Negeri Selangor dan Muzium Negeri Selangor menyediakan platform penyelidikan dan simpanan rekod. Institusi-institusi pengajian di Selangor seperti KUIS menyediakan proposal penyelidikan dan kumpulan penyelidik yang berkualiti tentang ulama Selangor. Natijahnya, usaha kolektif tiga serangkai dapat dijalankan demi mencapai output dan hasil tujuhan yang sama.

Privasi Maklumat Peribadi

Kajian ketokohan merupakan salah satu cara efektif bagi mengukur kesedaran masyarakat dalam memahami kehidupan dan sumbangan seseorang tokoh khususnya dalam konteks keagamaan. Kajian bentuk ini mampu memberikan sumbangan dalam memperkaya sejarah Islam serta memiliki hubungan yang kukuh dengan pembentukan sesuatu komuniti kerana ia merentasi pelbagai disiplin ilmu seperti falsafah, agama, sains kemanusiaan dan kemasyarakatan, ekonomi, politik, undang-undang, sastera, kenegaraan dan patriotisme, sukan dan juga sains tulen. Dalam kajian melibatkan tokoh agama, keperluan kepada sumber primer iaitu individu tokoh yang terlibat bersama personal-personal disekelilingnya seperti ahli keluarga, rakan baik mahupun sekerja adalah tinggi. Dalam hal ini, keterikatan dengan status warak, merendah diri dan seumpunya dalam pengkisahan maklumat peribadi merupakan satu halangan. Sentiman sulit dan rahsia menjadikan maklumat peribadi adalah bersifat privasi. Jauh sekali kedapatan tokoh agama yang akan membuat autobiografi sendiri.

PENUTUP

Peranan dan sumbangan ulama Selangor dalam pembangunan Islam di negeri Selangor tidak boleh dipandang kecil. Dengan keberkatan usaha mereka, maka keaslian ajaran Islam dapat dipelihara dan kesedaran terhadap hidup beragama semakin bertambah di kalangan generasi masakini. Justeru itu, usaha dokumentasi dan kemaskini rekod tentang ulama Selangor harus dilakukan secara konsisten. Bermula dengan kajian yang mendalam mengikut kaedah penyelidikan yang bersistematik sehinggalah menyediakan pengkalan data rujukan seperti direktori dan biografi ulama Selangor seharusnya dilakukan secara bersepadu oleh jaringan pihak-pihak yang terlibat. Matlamatnya adalah jelas iaitu mengenang jasa dan sumbangan mereka kerana tiada yang dapat membalas bakti yang mereka curahkan kecuali Allah s.w.t. sahaja.

RUJUKAN

- Aisyah Ab Rahim dan Mohd Roslan Mohd Nor. (2014). Tokoh Ulama Termasyhur dalam Perkembangan Islam di Selangor Sebelum Merdeka (1900-1957): Satu Tinjauan Biografi. dlm *Jurnal Al-Muqaddimah*. Bil 2 (2) 2014, 90-101
- Ayu Nor Azilah Mohamad dan Nor Azlina Endut. (2011). Dato' Haji Ishak Bin Hj. Baharom: Tokoh Mufti dan Pendakwah Berwibawa Negeri Selangor. dlm *Tokoh-tokoh Ulama Selangor*. Bangi: Jabatan Peradaban dan Pemikiran Islam, Akademi Islam KUIS.
- Ayu Nor Azilah Mohamad. (penyunting). (2011). *Tokoh-tokoh Ulama Selangor*. Bangi: Jabatan Peradaban dan Pemikiran Islam, Akademi Islam KUIS.
- Azman Ab Rahman, Zahari Mahad Musa, Nik Salida Suhaila Nik Saleh & Adel M. Abdul Aziz. (2008). *Biografi Mufti-mufti Malaysia*. Nilai: Universiti Sains Islam Malaysia.
- Brosur Jabatan Mufti Negeri Selangor.
- Buletin JKSM. Bil 71 (Julai – Disember 2012).
- Enakmen Pentadbiran Agama Islam (Negeri Selangor) 2003.
- Gibb, H & B.H. (1957). *Islamic Society and The West*. London: Oxford University Press.
- Ismail Mat & Ideris Endut. 1993. *Haji Yusuf Shahabuddin*, dalam *Ulama Silam Dalam Kenangan*. Ismail Mat (penyunting). Bangi: Universiti Kebangsaan Malaysia.
- Jabatan Kehakiman Syariah Selangor. (t.th). Pelan Tindakan Inovasi JAKESS 2015-2020.
- Jabatan Mufti Selangor Darul Ehsan. (atas talian) <http://www.muftiselangor.gov.my/pengenalan/sejarah>. 1 September 2019.
- Mohd Khafidz Soroni, Zulkefli Aini & Mohd Faisal Mohamed. (Penyunting). (2008). *Prosiding Seminar Tokoh Ulama Selangor 2008*. Bangi: Jabatan Peradaban dan Pemikiran Islam, Akademi Islam KUIS.
- Mohd Ridzuan Awang, Muhammad Adib Samsudin & Noor Lizza Mohamed Said. (2011). Fatwa Sahib Ai-Samahah Haji Yusuf Shahabuddin dalam Mukhtasar Min Anwar Al-Quran Fi Radd Mutanabbi' A-Qadiyan: Analisis dari Perspektif Maslahah. dlm *Tokoh-tokoh Ulama Selangor*. Bangi: Jabatan Peradaban dan Pemikiran Islam, Akademi Islam KUIS.
- Raihanah Abdullah. (2004). Personal Jabatan Mufti, dlm *Fatwa di Malaysia*. Ahmad Hidayat Buang (penyunting). Kuala Lumpur: Jabatan Syariah dan Undang-undang API Universiti Malaya.
- Rosfazila Abd Rahman, Siti Rashidah Abd Razak, Abdul Razif Zaini, Zetty Nurzuliana Rashed. (2019). Ketokohan Transformasional Pendidikan Islam Negeri Selangor: Kajian Tokoh Sempena 20 Tahun KISDAR-KUIS. dlm *E-Bangi: Journal of Social Sciences and Humanities*. Vol 16, No.2.
- Sahabat Syarie. (2019). (atas talian) (<https://sahabatsyarie.wordpress.com/>). 15 Oktober 2019.
- Shukri Ahmad. (2011). *Pengaruh Pemikiran Ulama di Semenanjung Malaysia Akhir Abad ke-20*. Sintok: UUM Press.

LAMPIRAN

Senarai Tokoh Ulama Selangor Berdasarkan Data Prosiding Seminar Tokoh Ulama Selangor 2008 dan Buku Tokoh-tokoh Ulama Selangor (Susunan Abjad Nama Asal)

Bil	Nama Tokoh	Sumber Data	
		Prosiding	Buku
A			
1	Syeikh Haji Abdul Ghani Abdul Hamid al-Mandaili al-Khalidi	Bab 1, Bab 8	Bab 1
2	Tuan Guru Haji Abdul Hamid Bin Haji Daud (1860-1952)	-	Bab 6
3	Tuan Guru Haji Abdul Wahab Sg. Lui (1918-1995)	-	Bab 17
4	YAA Dato' Haji Abu Naim Bin Haji Ikhsan (lahir 1937)	-	Bab 11
5	Tuan Hj. Ahmad Azzam Bin Hanafiah (1923-2008)	Bab 21	-
6	Syeikh Ahmad Bin Hj. Jamil (Syeikh Ahmad Jenderam) (meninggal 1958)	-	Bab 18
7	Ustaz Hj Ahmad Hj Yusuf (lahir 1932)	Bab 21	-
8	Dato' Dr Amran Kasimin (lahir 1945)	Bab 20	-
G			
9	Dato' Seri Utama Diraja Dato' Haji Ghazali Bin Haji Abdullah (1915-1981)	Bab 3	Bab 2
H			
10	Ustaz Hambali Bin Abdul Razak (lahir 1940)	Bab 21	-
11	Ustaz Hj Hambali Bin Abdul Salam (lahir 1931)	Bab 21	-
12	Tuan Guru Haji Hashim Bin Abdul Aziz (1925-1999)	-	Bab 4
13	Tan Sri Haji Hassan Haji Azhari (1928-2018)	Bab 17, Bab 21	
14	Dato' Seri Utama Diraja Dato' Hj Hassan bin Omar (1922-2008)	Bab 3	Bab 2
15	Kiyai Haji Husain Bin Haji Abbas (1919-1981)	Bab 14, Bab 15	Bab 3
I			
16	Dato' Seri Utama Diraja Dato' Haji Ishak Bin Hj. Baharom (1930-2008)	Bab 3	Bab 2, Bab 10
K			
17	Kiyai Khalil Bin Abu Ammar (meninggal 1978)	Bab 16	-
M			
18	Dato' Haji Mahmad Muhtar Bin Mahmad Saleh (1929-2009)	Bab 21	Bab 12
19	Dato' Seri Utama Dirtaja Dato' Haji Md. Salleh Bin Hassan Farid	Bab 3	Bab 2
20	Tuan Haji Mohammad Shahr Sulaiman (1930-2005)	Bab 18, Bab 21	-
21	Tuan Hj. Mohd. Talha Bin Hj Abd Rahman (lahir 1932)	Bab 21	-
22	Dato' Seri Utama Diraja Dato' Setia Haji Mohd.	Bab 3	Bab 2

	Tamyas Bin Abd. Wahid (lahir 1951)		
23	Kiyai Muhammad Ali Qaribun (1858-1955)	Bab 10	Bab 14
24	Kiyai Muhammad Hairawi Bin Haji Dahlan (lahir 1935)	Bab 19	-
25	Syeikh Muhammad Bin Abdullah As-Suhaimi (1843-1925)	-	Bab 15
26	Kiyai Hj. Muhammad Dahlan Bin Hassan Minhaj (1894-1978)	Bab 12, Bab 13	Bab 5
27	Syeikh Muhammad Nor Al-Kholidi (1861-1919)	-	Bab 7
28	Haji Muhammad Nur bin Ismail (Qadhi Langkat) (1879-1943)	Bab 1, bab 9	Bab 1
29	Tuan Guru Haji Muhammad Zain Bin Tama (1908-1992)	-	Bab 16
30	Prof. Madya Dr. Musa Bin Fathullah Harun (lahir 1936)	-	Bab 13
N			
31	Tuan Guru Haji Nordin Bin Haji Syukur (1920-1987)	-	Bab 19
S			
32	Ustazah Hjh Saidah Binti Hj Muhammad Fadzlullah Suhaimi (lahir 1929)	Bab 21	-
T			
33	Tengku Mahmud Zuhdi al-Fathani bin Tuanku Nur (1876-1956)	Bab 1, Bab 4, Bab 5	Bab 1, Bab 9
34	Tengku Muhammad bin Tengku Mahmud Zuhdi al-Fathani (1905-1976)	Bab 1, Bab 7	Bab 1
U			
35	Haji 'Utsman Bin Abdullah (1850-1919)	Bab 11	-
W			
36	Haji Wan Mohd Shaghir Abdullah (1945-2007)	Bab 22	-
Y			
37	Sahib Al-Samahah Haji Yusuf Shahabuddin (1889-1973)	Bab 3, Bab 6	Bab 2, Bab 8
Jumlah rekod tokoh: 37 orang			